

CONTROLINK DIGITAL

SISTEMAS DE TINTAS AUTONOMOS o REMOTOS para INTEGRADORES

CARACTERISTICAS PRINCIPALES

- Integración inmediata, listo para conectar y empezar a trabajar.
- Circuito de tinta con recirculación real, aún cuando el cabezal no sea de recirculación.
- Permite trabajar con cualquier marca y modelo de cabezal.
- Distribuidor de tinta disponible para 2, 4, 8 y 12 cabezales.
- Todos los elementos de control de la tinta están ubicados en el distribuidor, para una gestión perfecta.
- Bombas de engranaje que evitan el efecto "onda" en el circuito de tintas, con gestión de PID.
- Bombas independientes para PRESIÓN y VACÍO, que permite trabajar con cualquier tipo de tinta a diferentes alturas.
- Sistema diseñado para una limpieza fácil y rápida.
- Permite guardar recetas específicas.
- Disponibles para tintas base agua, base solvente/aceite y base UV.
- Compatible con otros sistemas de impresión.

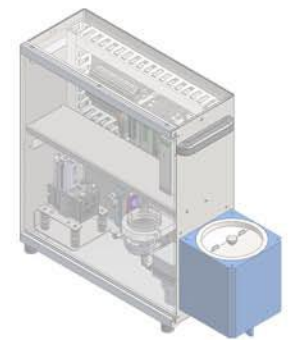
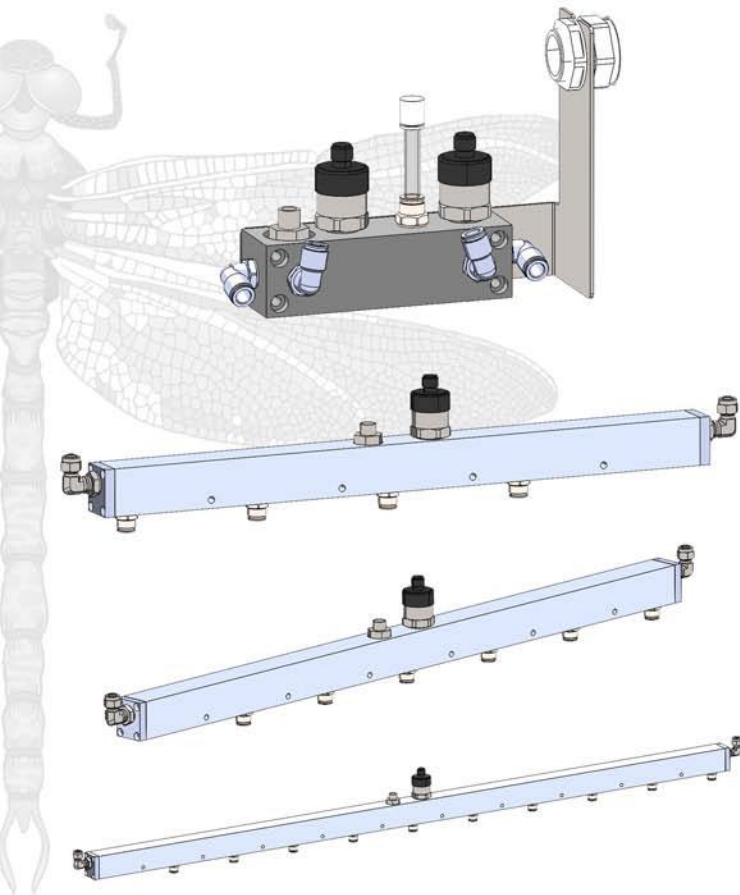

CONTROLINK SISTEMAS DE TINTA PROFESIONALES

CARACTERÍSTICAS TÉCNICAS							
MODELO	VOLTAJE	POTENCIA ELECTRICA	PESO	ALTO	ANCHO	FONDO	TEMPERATURA DE TRABAJO
CONTROLINK Digital	230V AC 50-60 Hercios	0,75 Kilovatios	20 Kilogramos	565 milímetros	620 milímetros	310 milímetros	entre 10 y 60 grados centígrados
CONTROLINK Module	230V AC 50-60 Hercios	0,75 Kilovatios	20 Kilogramos	467 milímetros	240 milímetros	562 milímetros	entre 10 y 60 grados centígrados

* Al realizar el pedido, indicar:

- Tipo de tinta
- Número de cabezales

